

## ГИДРАВЛИЧЕСКАЯ СТАНЦИЯ

Модель HT25DYS/DJS

Портативная гидравлическая станция с дизельным двигателем Yanmar или John Deere. Большой топливный бак позволяет работать без дозаправки до 24 часов.



## ХАРАКТЕРИСТИКИ

- Рама на прицепе с встроенным топливным баком
  - Автоматическая система аварийного отключения двигателя
  - Пластинчатый гидравлический мотор
  - Грузоподъемная скоба
  - Перепускной клапан
  - Клапан контроля давления
  - Манометр
  - Возвратный фильтр с индикатором
  - Датчик уровня гидравлической жидкости/термометр
- ОПЦИИ:**
- Рама
  - Несколько гидравлических потоков

## HT25DYS/DJS ГАБАРИТНЫЕ РАЗМЕРЫ

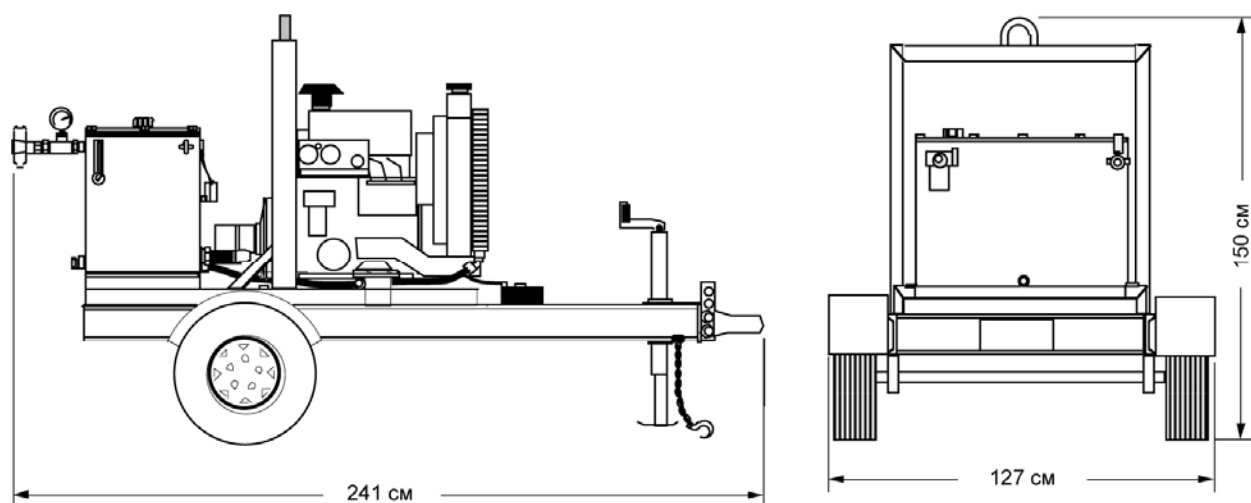

## ТЕХНИЧЕСКИЕ ХАРАКТЕРИСТИКИ

ДВИГАТЕЛЬ:.....(HT25DYS) Yanmar 3TNE82A водное охлаждение, дизель  
(HT25DJS) John Deere 3012 водное охлаждение, дизель  
МОЩНОСТЬ:..... (HT25DYS) 27 л/сил @ 2800 об/мин  
(HT25DJS) 24 л/сил @ 2800 об/мин  
ПОТОК:.....регулируемый, 57 л/мин  
РАБОЧЕЕ ДАВЛЕНИЕ.....макс. 156 bar  
ШТУЦЕРЫ ПОД БРС:.....3/4" NPT  
ГИДРАВЛИЧЕСКОЕ МАСЛО:.....32-68 ISO VG  
ФИЛЬТРАЦИЯ ГИДРАВЛИЧЕСКОГО МАСЛА:.....10 Мкм (стандарт)  
ОБЪЕМ МАСЛОБАКА:.....95 л  
ОБЪЕМ ТОПЛИВНОГО БАКА:.....136 л  
РАСХОД ТОПЛИВА:.....в среднем 5,7 л/час  
ГАБАРИТНЫЕ РАЗМЕРЫ:.....В(150 см) x Ш (127 см) x Д (241 см)  
ВЕС (сухой):.....490 кг